

東京ガス株式会社推奨品

NGX governor

ハイカット弁内蔵ガバナシリーズ ※ハイカット弁…自動復帰式昇圧防止装置

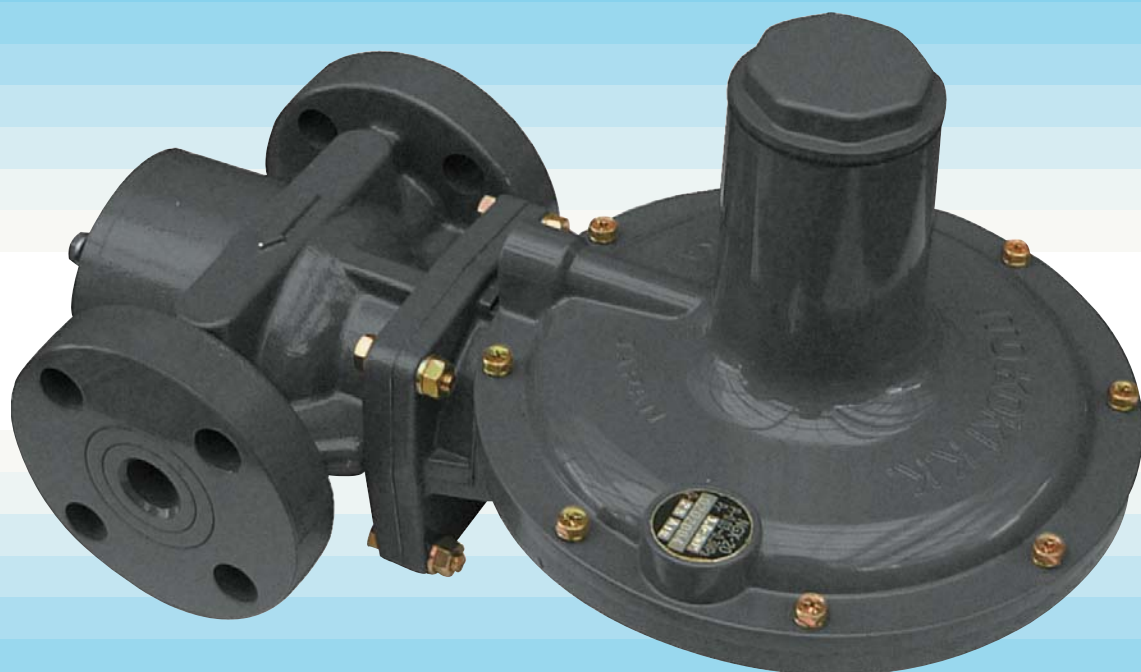

元祖ハイカット弁内蔵ガバナ。

I·T·Oで初めて製作された、元祖ハイカット弁内蔵ガバナ“NGXシリーズ”
簡易な構造、高い安全性を誇るハイカット弁内蔵の高性能ガバナ。
出口圧力が異常上昇すると第2の内弁(ハイカット弁)が作動し、圧力
上昇を防止する安全構造は、ガバナユニット(REGITシリーズ)ハウ
スレギュレータ(IGLシリーズ)へと脈々と受けつがれています。

自動復帰式昇圧防止装置（ハイカット弁）の作動原理

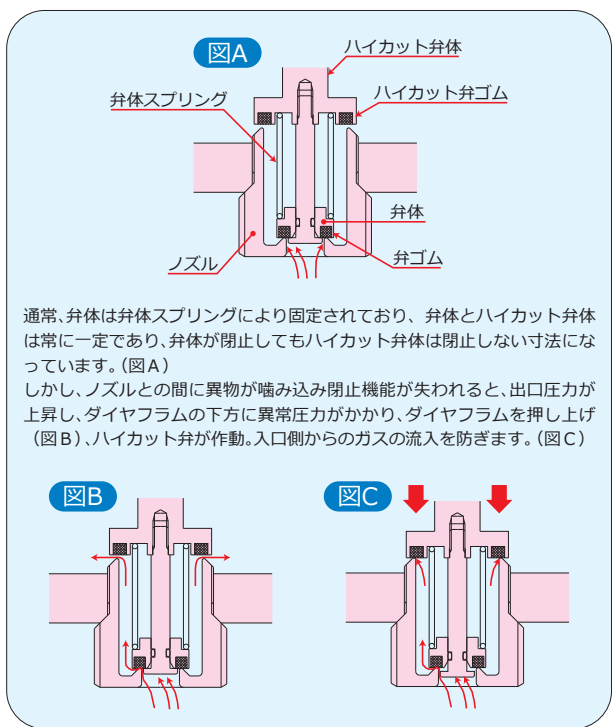
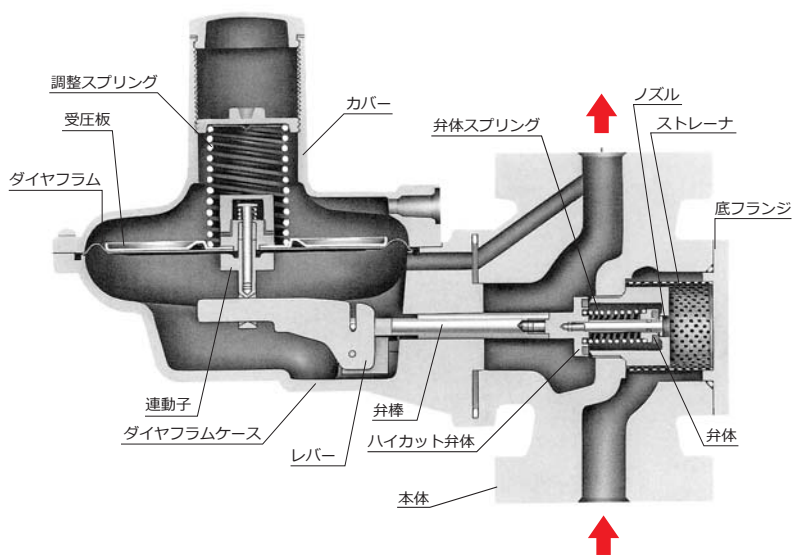

標準仕様

型式	NGX-20	NGX-25	NGX-25-2	NGX-32	NGX-50	NGX-50-2	NGX-80	NGX-100	NGX-100-3	NGX-100-3R
入口接続	JIS10K 20A フランジ	JIS10K 25A フランジ		JIS10K 32A フランジ	JIS10K 50A フランジ		JIS10K 80A フランジ	JIS10K 100A フランジ		
出口接続	JIS10K 20A フランジ	JIS10K 32A フランジ		JIS10K 50A フランジ	JIS10K 50A フランジ		JIS10K 80A フランジ	JIS10K 100A フランジ		
面間寸法(mm)	160	190		240			340			
入口圧力	0.03~0.30 MPa ※1		0.03~0.10MPa	0.03~0.30 MPa ※1		0.03~0.10MPa	0.03~0.30 MPa ※2			
出口圧力※3	1.00~30.0kPa						1.00~20.0kPa			
使用温度	-15 ~ 60℃						-5 ~ 60℃			
閉塞圧力	設定出口圧力 × 1.25 kPa以内 (ただし、最小0.50kPa)									
ハイカット作動圧力	閉そく圧力 + (入口圧力 × 0.015 ただし、最小5.00kPa) 以下									
作動復帰	出口圧力降下による自動復帰									
本体材質	アルミニウム合金鋳物 (JIS H 5202)						FCD-S (JIS B 2051)			

スプリング一覧表

NGX-20,25,32,50							
スプリング No.	①	②	③	④	⑤	⑥	⑦
調整範囲 (kPa)	0.50~1.50	1.50~3.00	3.00~5.00	5.00~8.00	8.00~13.0	13.0~20.0	20.0~30.0

NGX-80,100					
スプリング No.	①	②	③	④	⑤
調整範囲 (kPa)	1.00~2.00	2.00~4.00	4.00~10.0	10.0~16.0	16.0~20.0

※1：入口圧力が0.30~1.00MPaのものは特殊仕様になります。
 ※2：入口圧力が0.30~0.50MPaのものは特殊仕様になります。
 ※3：スプリングの交換が必要です。

ガス供給機器のご用命は…
 フリーダイヤルFAX 0120-110227
 ホームページ <http://www.itokoki.co.jp>

経済産業大臣認定 高圧ガス設備製造事業所
I.T.O 株式会社

●お問い合わせは

本社	〒579-8038	大阪府東大阪市箱殿町10番4号	TEL 072-981-3781	FAX 072-987-6590
滋賀工場	〒521-0323	滋賀県米原市村木930番地	TEL 0749-55-1041	FAX 0749-55-1045
関東支店	〒260-0015	千葉県千葉市中央区富士見2丁目20番1号日本生命千葉ビル6階	TEL 043-201-1500	FAX 043-201-1520
仙台営業所	〒984-0002	宮城県仙台市若林区卸町東2丁目2番34号	TEL 022-782-7401	FAX 022-782-7403
埼玉営業所	〒330-0843	さいたま市大宮区吉敷町1丁目135番地アライ吉敷1丁目ビル5階	TEL 048-657-2123	FAX 048-740-7940
神奈川営業所	〒252-0314	相模原市南区南台2丁目1番43号サーティーフォー南台第5ビル101号	TEL 042-740-8920	FAX 042-740-8923
北海道営業所	〒060-0009	北海道札幌市中央区北9条23丁目2番2号	TEL 011-614-2730	FAX 011-614-2732
名古屋支店	〒451-0064	名古屋市西区名西二丁目33番10号 東芝名古屋ビル8階	TEL 052-856-3800	FAX 052-856-3801
東海営業所	〒422-8058	静岡県駿河区中原743-1 サイテックビル1階	TEL 054-281-5511	FAX 054-281-5512
北陸出張所	〒920-0368	石川県金沢市神野1丁目52番1号	TEL 076-269-7088	FAX 076-269-7089
大阪支店	〒579-8037	大阪府東大阪市新町8番6号	TEL 072-985-2521	FAX 072-982-2210
滋賀出張所	〒521-0323	滋賀県米原市村木930番地	TEL 0749-55-8272	FAX 0749-55-8273
広島支店	〒733-0842	広島市西区井口5丁目23番24号	TEL 082-278-7556	FAX 082-278-7559
岡山営業所	〒700-0951	岡山県岡山市北区田中165番地102	TEL 086-246-6461	FAX 086-246-6462
四国営業所	〒790-0966	愛媛県松山市花3丁目11-15 MAYFAIR STATION FRONT PREMIUM 101号	TEL 089-986-8070	FAX 089-986-8071
九州営業所	〒816-0901	福岡県大野城市乙金東4丁目3番25号	TEL 092-513-0020	FAX 092-513-0023
南九州出張所	〒890-0053	鹿児島市中央町34-25 ネオアックス中央町001F号室	TEL 099-214-9492	FAX 099-214-9493
営業開発部/東京事務所	〒105-0014	東京都港区芝3丁目24番3号 芝ASビル5階	TEL 03-3456-6513	FAX 03-3456-6514
営業開発部/名古屋事務所	〒451-0064	名古屋市西区名西二丁目33番10号 東芝名古屋ビル8階	TEL 052-856-3802	FAX 052-856-3801
営業開発部/大阪事務所	〒579-8037	大阪府東大阪市新町8番6号	TEL 072-942-0782	FAX 072-982-2210
営業開発部/九州事務所	〒816-0901	福岡県大野城市乙金東4丁目3番25号	TEL 092-513-0021	FAX 092-513-0023